

Konfiguration för: TGL 10.190 4X2 BL / LN15RA07

Förklaring: ■ = Utrustning

Urustningspaket

- MAN mediapakett (350JL)



Basfordon

- Lika stora delar (000AA)

Motor/kylning/koppling

- Motor D0834LFL78 - 190 hk/140 kW EURO6 SCR - 750 Nm C-R OBD-C (018L2)
- Vattenkylare och laddluftkylare (027AC)
- Visco-fläkt (116AE)
- EDC-motorreglering (118MA)
- Bränslefilter (124AL)
- Värmare för bränslefilter (124EA)
- Anslutning för extern varvtalsstyrning (ZDR) (203EK)
- Styrmodul för externt datautbyte (KSM) med gränssnitt för fordonsparksadministration 2.0 (FMS) konstruktionsstruktur (203EU)
- Kompressor 1-cylindrig 238 ccm (205AP)
- Motorbroms (208AA)
- Utan förstärkt motorbroms (EVB) (via motorns avgasventiler) (208XD)
- Fövärmningselement (210AA)
- Koppling med 395 mm diameter (211AD)
- Kylvätskefövärmare för extern ström utan 220 V elkablage (301AB)
- Hastighetsbegränsare elektronisk 89 km/h + 1km/h tolerans (345AU)
- Farthållare (345EA)
- Ljuddämpande åtgärd 78 dB (92/97EWG) (542FK)

Bränsletank	■ Bränsletank 150 l höger	(023FT)
	■ Bränsletank 35 liter AdBlue	(023Y3)
	■ Konsollmonterad tank	(03KAA)
	■ Kedja för tanklock	(123CE)
	■ Tankverslûß abschließbar - 1 St. belüftet für Gleichschlieûung	(303AX)
	■ AdBlue-Tanklock (1st)	(303CA)
Styrning	■ Vänsterstyrd	(001AA)
	■ Servostyrning	(030AC)
	■ Ratt med höjd- och lutnings- inställning	(030EE)
	■ Oljebehållare styrservo med elektrisk mätsond	(219AH)
	■ Rattlås	(256AA)
Ram	■ Axelavstånd 4850 mm	(005DI)
	■ Baköverhäng 2475 mm	(006PF)
	■ Underkörningsskydd fram	(230ER)
	■ Utan underkörningsskydd bak	(230XX)
	■ Utan sidunderkörningsskydd	(230YX)
	■ Plaststötfångare	(232HC)
	■ Sluttravers	(236AD)
	■ Utan påbyggnadsfästen	(241AC)
	■ Med anordning för lyftning och sänkning	(258AA)
Bromssystem	■ MAN BrakeMatic (elektroniskt bromssystem)	(032AB)
	■ MAN 'EasyStart' för TipMatic växellåda (rullstop)	(045CA)
	■ Nödbromssignal (ESS)	(119NB)
	■ Emergency Brake Assist 2 (EBA2) fråkopplingsbar	(258ET)
	■ ABS-system	(258HA)
	■ Slirreglering drivning (ASR)	(258HB)
	■ Elektroniskt stabilitetsprogram (ESP)	(258TA)
	■ Skivbroms för framaxel	(259CA)
	■ Skivbroms för bakaxel	(259CB)
	■ Utan bromsanslutning till ramslutet	(262XX)
	■ Främre påfyllningsanslutning för tryckluft	(278AE)
	■ Lufttorkare uppvärmd	(370CR)

Förarhytt utvändigt

Konfiguration för:
19.03.2018

MANEC® Truck Prog. Version: v0-0-29-17 Datastatus från: 17.11.2017
Fordonsbeskrivning:TGL 10,190 4X2 BL LN15RA07 20180319 SE

- Armstöd för förarsäte (276AC)



- Utan läslampa (319YX)
- Nedre bädd utan madrass (376XH)
- Ingen övre säng (376XK)
- Utan säng för förarhytt 'M', 'C' och DK (376XL)
- Utan tvärgående gardin (381XC)
- Utan runtgående gardin (381YX)
- Indikering för säkerhetsbälte förarsida (384CD)
- Dörrfönsterhiss elektrisk för förare och passagerare (387AF)
- Solskydd fällbart för förare och passagerare (388AB)
- Solgardin för förardörren (388CC)
- Handtag vänster och höger (på 'B'-stolpen) (389AC)
- Handtag vänster och höger (på 'A'-stolpen) (389AD)
- Förvaringsfack över vindruta (390AX)
- Utan förvaringsfack på bakre hyttvägg (390XB)
- Inget förvaringsfack på instrumentbrädan (390XE)
- Utan förvaringsfack (390XX)

Belysning	■ Nivåreglering av huvudstrålkastare	(309AA)
	■ Dubbelstrålkastare (halogen) H7 för högertrafik	(310EE)
	■ Färdljus (uppfyller ej ECE R48/78/87)	(310HA)
	■ Positionslampor	(318AA)
	■ Sidoplacerade markeringslampor	(318AK)
	■ Strömbrytare och ledningar för belysning till påbyggnation	(320AC)
Radio/informationssystem	■ Connectivity-Board-modul (RIO Box)	(350IW)
	■ Videofunktion via USB/SD-gränssnitt	(350JE)
	■ Antenn för Connectivity-Board-modul	(350LY)
	■ Radio MAN Media Truck Advanced 12 V med 7"-färgdisplay och förberedelse för navigering	(350NP)
	■ Handsfree 'Comfort' för 2 mobiltelefoner (multifunktionsratt- och Bluetooth®-kompatibel)	(350TQ)
	■ Inget minneskort för navigering (SD-kort)	(350XO)
	■ Lane-Guard-System IV (LGS IV)	(351LE)
	■ MAN CameraView – förberedelse för backkamera (1 kamera)	(351ME)
	■ AUX-in/USB på instrumentbrädan	(351US)
Elsystem	■ Elkablage till bakgavellyft	(320EC)
	■ Ensignalthorn elektriskt	(324AA)
	■ Utan 12/24V:s eluttag till ramslutet	(326XY)
	■ Huvudbrytare batteri, mekanisk	(327AF)
	■ Batterier 12 V 175 Ah 2 styck	(329CT)
	■ Låsbar batterilåda (utan nyckel)	(329ED)
	■ Underhållsmanual för batterier (underhållsfria)	(329HC)
	■ Lichtmaschine Drehstr.28V 120A 3360W Longlife Eco	(331CY)
	■ Vindrutespolning elektrisk	(396CC)
■ Rökarpaket	(434CH)	
Övrigt	■ Förarhandbok på svenska	(194AM)
	■ Stänkskydd fram	(400AH)
	■ Utan plastskärmar	(401CW)
	■ Förbandslåda, omonterad	(405AC)
	■ Varningstriangel	(405AK)
	■ Varningsblinklampa	(405AR)
	■ Utan domkraft	(407XX)

Drivlina: TGL 10.190 4X2 BL / LN15RA07**Fordonsdata Drivlina**

Transportuppgift	Användning	väg															
	avsedd hastighet	89 km/h															
	Tågsammansättning:	Solo-fordon															
	Vägbana	asfalterade vägar															
Luftmotstånd		eco															
	Förarhytt	C kompakt förarhytt															
	Fordonet frontyta	3500 x 2300															
	Höhe über Fahrerhaus	2617															
Motor	Luftledningsanordning	påbyggnad															
	Beteckning	Motor D0834LFL78 - 190 hk/140 kW EURO6 SCR - 750 Nm C-R OBD-C															
	Effekt	190 Hk (140 KW)															
	grönt område	1620-1800 [1/min]															
Växellåda	Max varvtal	2300 [1/min]															
	Beteckning	Växellåda MAN TipMatic® 6 8 OD															
	Utväxlingar	6,58-0,78															
		<table border="0"> <tr> <td>1</td><td>6.58</td><td>5</td><td>1.0</td> </tr> <tr> <td>2</td><td>3.6</td><td>6</td><td>0.78</td> </tr> <tr> <td>3</td><td>2.12</td><td></td><td></td> </tr> <tr> <td>4</td><td>1.39</td><td></td><td></td> </tr> </table>	1	6.58	5	1.0	2	3.6	6	0.78	3	2.12			4	1.39	
1	6.58	5	1.0														
2	3.6	6	0.78														
3	2.12																
4	1.39																
Bakaxel	max. tågvikt	0 kg															
	växlar (framåt/bakåt)	6/1															
	Beteckning	Bakaxel Hypoid HY-0925															
	Konstruktion	Hyp															
Däck bakaxel	Lastkapacitet	9000															
	Utväxlingar	3.7															
	max. tågvikt	25000 kg															
	Beteckning	WA 235/75R17,5 DRIV-NÄRA TL 132/130 L															
	Diameter	799.0															
	Omkrets	2440.0															
	bärförmåga enkel/tvilling (axel)	4000/7600 kg															

Skiss över chassiet: LN15RA07 / TGL 10.190 4X2 BL

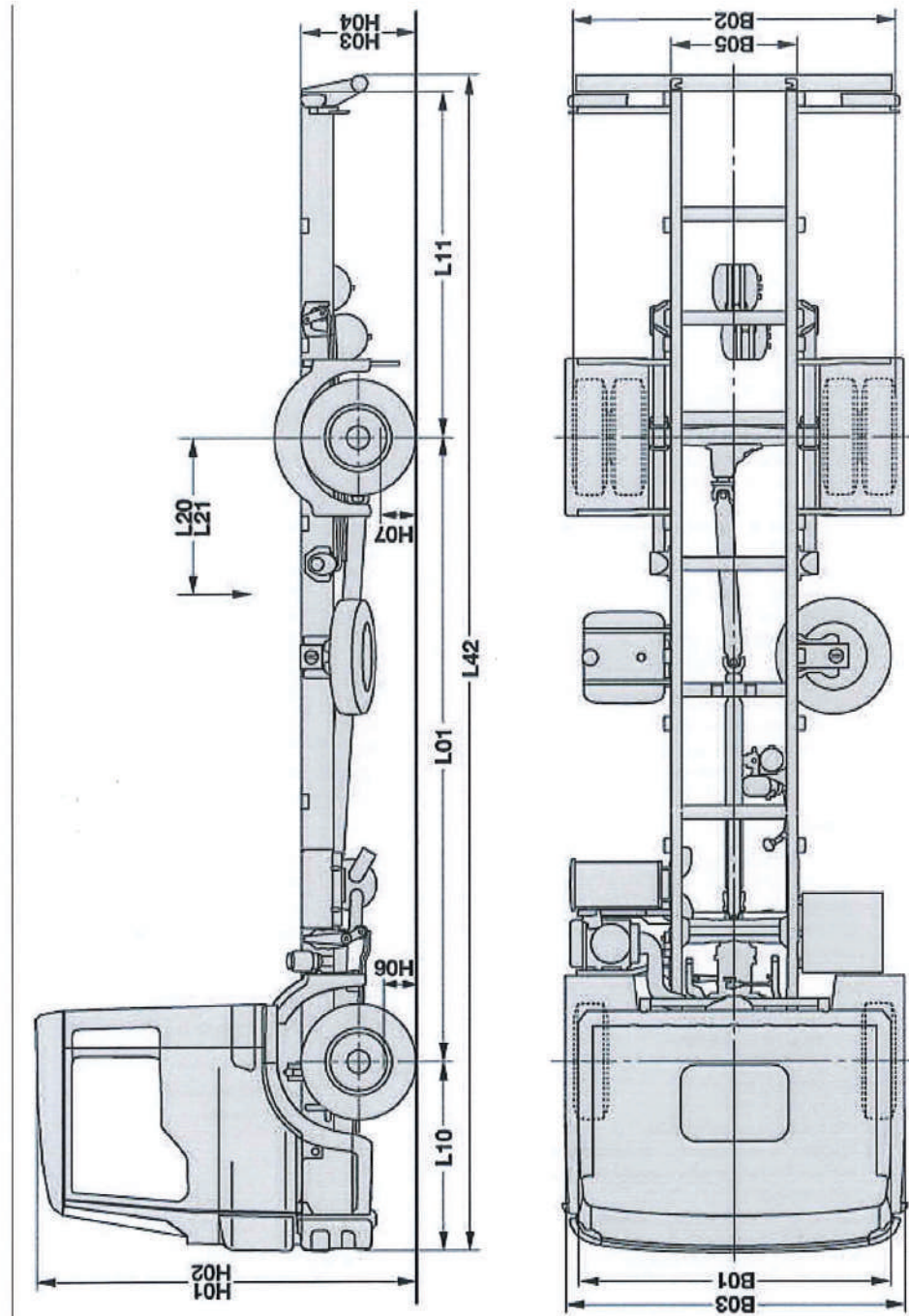

Den visade chassiskissen är endast symbolisk och kan avvika från det faktiskt beställda fordonet

Tillgängliga förarhytter: LN15RA07 / TGL 10.190 4X2 BL

MAN

Förarhytt 'C' 2240 mm bred, 1620 mm lång

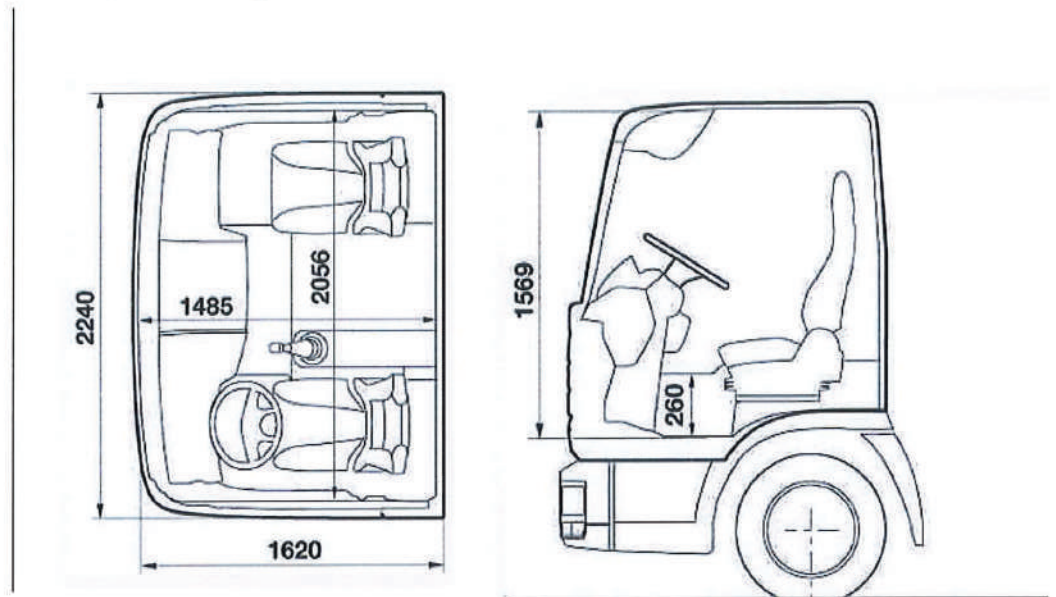



Specifikation

Nr:



2018-03-14

- CHASSI.** MAN TGL 4x2
- MÅTT.** Inv längd 6,5 m. Inv höjd 2,2 m. Utv bredd 2,55 m.
- VÄGGAR** Sandwich 40 mm med vit in-utsida. Inlimmade förstärkningar ej genomgående.
- TAK.** Likt väggarna, inlimmade rör för elförbrukare.
- FRAMGAVEL.** CAB förstärkta sandwich. T= 80 mm. Hela framstammen förses med slät aluzinkplåt.
- BOTTEN.** Bottenkonstruktion i varmgalvaniserat stål.
Sandwichgolv 100 mm med fenolbalgd specialplywood.
4 st dräneringshål monterade baktill, fuktskyddade.
- EL.** 4 st st LED belysningar i taket. Timerbrytare baktill i skåpet.
1 st röd positionsljus av diodtyp vardera hörn på liftluckan upptill.
Sidoljus monterade enligt lag utmed sidorna.
2 st arbetsbelysningar LED monterade baktill, kopplade över separat brytare i hytt.
2 st arbetsbelysningar LED under skåp i framhorn Kopplade över separat brytare i hytt
Montering av tillhandahållet MB original back Tv system.
2 st infällda högtalare i taket, 1 st fram och 1 st bak. Inkopplade i befintlig radio.
Reglering av volym bak i skåp.
Huvudströmbrytare för all påbyggnadsel monterad vänster fram under skåp.
Defa batteriladdare med intag monterat intill original batterilåda.
- LYFT.** Zepro ZU 100 -132
Lyft 1000kg med aluminumplattform. Djup 1600 mm
1 fast manöverdon höger/vänster sida baktill. 1 st sladd monterat höger bak invändigt.
Manöverbrytare i hytt över b+. Underkörningsskydd monterat.
Radiostyrning monterad.
- LIFTLUCKA.** Liftlucka monterad med dubbla gasfjädrar. Heltät konstruktion.
Regnlist i eloxerad aluminum. Dubbla dragband monterade.
- LASTSÄKRING.** Lastläskena av combimodell infälld utmed sidor 900 mm från golvet.
Parkeringsficka för stöttor mot framstam och tak.
0,5 meter skena utanpåliggandes vänter bak för uphänging av band.plåt skydd ned till skena.
Aluminumplåt typ riskorn i taket för parkering av stöttor. B = 500 mm
Monterad 500 mm från vänster vägg.

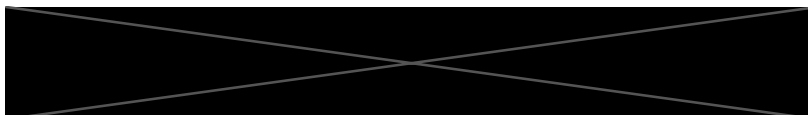



2018-03-14

Vi har härmed nöjet att offerera följande byggnation.



30 st skåpbyggnation enligt vår specifikation  2018-03-14

Byggt på: MAN TGL 4x2
C-hytt Hjulbas : 4850 mm

Pris kr st: 201000 :- ert netto exklusive moms.

Utleverans av färdigt fordon till avsedd plats av Fazer Bröd ingår.

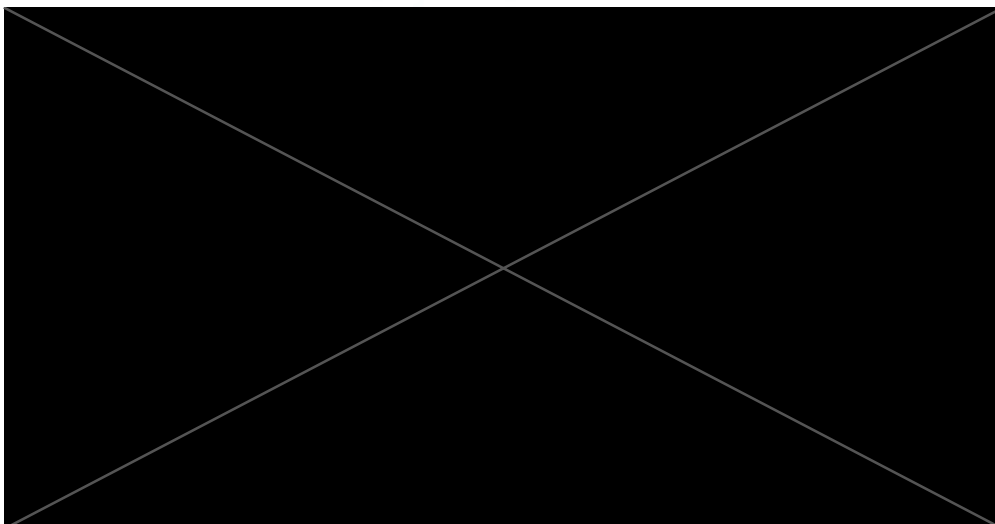

MAN Servicekontrakt

ComfortSuper

Med detta all-inclusive-paket kan du vara lugn. Service, lagstadgade kontroller och reparationer är inkluderat.

Innehåll

Underhåll & Service

- Motor, transmission och axeloljor
- Oljefilter, bränslefilter, luftfilter, pollenfilter och lufttorkfilter
- Strålkastarjustering
- Kylvätskenivå
- Kontroll av vätskor
- Hydraulolja för tippning av hytt och styrning
- Batterivätska
- Färdskrivarkontroll och besiktningsavgift (1 gång per år)

Lagstadgade kontroller

- Enligt nationella regler

Reparationer inklusive sliddelar

- Motor
- Transmission inklusive koppling
- Chassi, styrning, fjädring
- Hytt
- Bromssystem
- Elektrisk utrustning

Tillval

- Upphämtning och lämning
- Underhåll av påbyggnader
- Jourtjänst, utryckningskostnader

Engineering the Future – since 1758.

MAN Truck & Bus

